

静電気対策関連製品取扱商品一覧

- ① 静電気防止袋
- ② 防湿・静電気防止袋
- ③ マット/グラウンドコード
- ④ 静電気対策リストストラップ
- ⑤ 静電気対策靴用ストラップ
- ⑥ 湿度計インディケーター
- ⑦ フィールドサービスキット
- ⑧ ヒート/バキュームシーラー
- ⑨ ラベル
- ⑩ イオナイザー

① 静電気防止袋

SCC1000(メタルイン) Open Top 100枚/箱

サイズ表(インチ)

製品名	W x L	製品名	W x L	製品名	W x L
10023	2 x 3	10078	7 x 8	1001218	12 x 18
10024	2 x 4	100710	7 x 10	1001224	12 x 24
10026	2 x 6	100711	7 x 11	1001225	12 x 25
10035	3 x 5	100715	7 x 15	1001230	12 x 30
10044	4 x 4	100716	7 x 16	1001416	14 x 16
10046	4 x 6	10088	8 x 8	1001418	14 x 18
10048	4 x 8	100810	8 x 10	1001420	14 x 20
100424	4 x 24	100812	8 x 12	1001430	14 x 30
100426	4 x 26	100814	8 x 14	1001518	15 x 18
100430	4 x 30	100816	8 x 16	1001618	16 x 18
10056	5 x 6	100818	8 x 18	1001620	16 x 20
10057	5 x 7	100824	8 x 24	1001624	16 x 24
10058	5 x 8	100830	8 x 30	1001630	16 x 30
100510	5 x 10	100912	9 x 12	1001818	18 x 18
10068	6 x 8	1001012	10 x 12	1001820	18 x 20
10069	6 x 9	1001014	10 x 14	1001824	18 x 24
100610	6 x 10	1001016	10 x 16	1001830	18 x 30
100612	6 x 12	1001018	10 x 18	1002020	20 x 20
100614	6 x 14	1001024	10 x 24	1002024	20 x 24
100616	6 x 16	1001026	10 x 26	1002224	22 x 24
100618	6 x 18	1001030	10 x 30	1002424	24 x 24
100624	6 x 24	1001114	11 x 14	1002430	24 x 30
100626	6 x 26	1001115	11 x 15	1002436	24 x 36
100630	6 x 30	1001212	12 x 12	1003024	30 x 24
1006510	6.5 x 10	1001214	12 x 14		
1006516	6.5 x 16	1001216	12 x 16		



SCC1000

SCC1000(メタルイン) Zip Top 100枚/箱

サイズ表(インチ)

製品名	W x L	製品名	W x L
30023	2 x 3	300912	9 x 12
30033	3 x 3	3001010	10 x 10
30035	3 x 5	3001012	10 x 12
30044	4 x 4	3001014	10 x 14
30046	4 x 6	3001024	10 x 24
30048	4 x 8	3001030	10 x 30
300424	4 x 24	3001115	11 x 15
300430	4 x 30	3001212	12 x 12
30058	5 x 8	3001216	12 x 16
300510	5 x 10	3001218	12 x 18
30068	6 x 8	3001418	14 x 18
300610	6 x 10	3001518	15 x 18
300624	6 x 24	3001624	16 x 24
300630	6 x 30	3001818	18 x 18
300715	7 x 15	3001824	18 x 24
30088	8 x 8	3002024	20 x 24
300810	8 x 10	3002424	24 x 24
300812	8 x 12		



SCC100ZIPTOP

SCC1500(メタルアウト) Open Top 100枚/箱

サイズ表(インチ)

製品名	W x L
15035	3 x 5
15046	4 x 6
15058	5 x 8
15068	6 x 8
150610	6 x 10
150630	6 x 30
150715	7 x 15
150810	8 x 10
150812	8 x 12
150912	9 x 12
1501012	10 x 12
1501014	10 x 14
1501024	10 x 24
1501115	11 x 15
1501216	12 x 16
1501218	12 x 18
1501418	14 x 18
1501518	15 x 18
1501624	16 x 24
1501818	18 x 18
1501824	18 x 24



SCC1500

SCC1500(メタルアウト) Zip Top 100枚/箱

サイズ表(インチ)

製品名	W x L
150Z35	3 x 5
150Z44	4 x 4
150Z46	4 x 6
150Z58	5 x 8
150Z68	6 x 8
150Z610	6 x 10
150Z810	8 x 10
150Z1012	10 x 12
150Z1218	12 x 18



SCC1500ZIPTOP

② 防湿・静電気防止袋

Dri-Shield 2000 100枚／箱 サイズ表(インチ)

製品名	W x L
70035	3 x 5
70046	4 x 6
700424	4 x 24
700530	5 x 30
70068	6 x 8
700610	6 x 10
700624	6 x 24
700630	6 x 30
700810	8 x 10
700812	8 x 12
7001012	10 x 12
7001020	10 x 20
7001024	10 x 24
7001030	10 x 30
7001216	12 x 16
7001218	12 x 18
7001430	14 x 30
7001518	15 x 18
7001618	16 x 18
7001719	17 x 19
7001818	18 x 18
7001824	18 x 24



Dri-Shield 2000

Dri-Shield 2700 100枚／箱 サイズ表(インチ)

製品名	W x L
D2746	4 x 6
D271012	10 x 12
D271020	10 x 20
D271030	10 x 30
D2710.518	10.5 x 18
D271216	12 x 16
D271518	15 x 18
D271618	16 x 18



Dri-Shield 2700

Dri-Shield 3000 100枚／箱 サイズ表(インチ)

製品名	W x L
D301020	10 x 20
D301030	10 x 30
D301618	16 x 18



Dri-Shield 3000

Dri-Shield 2500

Dri-Shield 3200

Dri-Shield 3400

サイズはお問合せ下さい
ご希望サイズで製造します。

③ マット/グランドコード

製品名	詳細	サイズ	
9600シリーズ	塩ビ長尺シート(ベージュ9602/グリーン9609)	1.82m × 9.0m / 1ロール	
1890	導電性フロアマット硬質ゴム系長尺マット(グリーン)	1m × 2m(小)・5m(中)10m(大) × 2.0mm / 1シート	※
9700	導電性クッションマット(グリーン)	600mm × 900mm × 6.3mm(厚さ) / 1シート	
8200シリーズ	導電性カラーフロアマット(ブラウン01/グレー03/グリーン09)	1.22m × 1.83m × 3.2mm(厚さ) / 1シート	※
8200シリーズ	導電性カラーフロアランナー(ブラウン51/グレー53/グリーン59)	1.22m × 7.32m × 3.2mm(厚さ) / 1シート	※
8200シリーズ	導電性カラーテーブルマット(ブラウン11/グレー13/グリーン19)	0.61m × 1.22m × 3.2mm(厚さ) / 1シート	※
8200シリーズ	導電性カラーテーブルランナー(ブラウン61/グレー63/グリーン69)	0.61m × 7.32m × 3.2mm(厚さ) / 1シート	※
9610	静電気対策用シート(グリーン)	1m × 2m(小)・10m(大) × 0.5mm / 1シート	
8029	作業台静電気対策キット(グリーン)	フロア・テーブル各マット1シート、#3043、#3040、#2314、各1個	

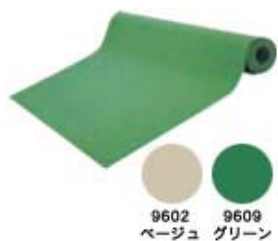

9600シリーズ



1890

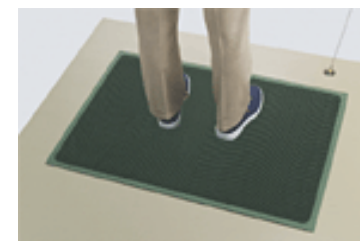

9700



8200シリーズ



9610

④ 静電気対策リストストラップ

製品名	詳細	サイズ
2300シリーズ	リストストラップ(レッド12・22/ブルー13・33)	カールグランドコード(1.5m#2310/3.0m#2320) 50個/箱
2314/2324	アジャスタブルリストストラップ(レッド/ブルー)	カールグランドコード(1.5m/3.0m) 50個/箱
2209	ディスプレイザブルリストストラップ	長さ1.5m 500本/箱
2047	靴用グランドストラップ	10袋/箱(1袋に10個)
2205/2206/ 2207	メタルリストストラップ(05S/06M/07L)	バンドのみ 25個/箱
3501	導電性ピンセット	ストレート 10本/箱



2300シリーズ



2314/2324



2209



2047



2205/2206/2207

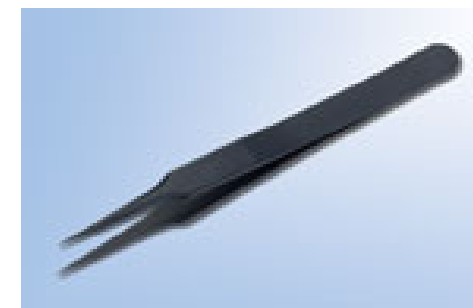

3501

⑤ 静電気対策靴用ストラップ
様々なタイプがあります、お尋ねください



HGC1M-DGG



HGC1M



HGS1M



NS-HGC1M



TG1M

⑥ 湿度計インディケーター

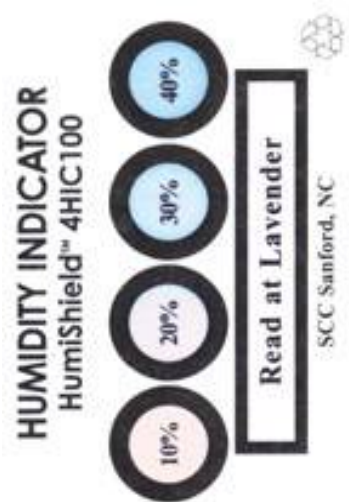

4HIC100
100枚/缶
10%20%30%40%



3HIC125
125枚/缶
30%40%50%

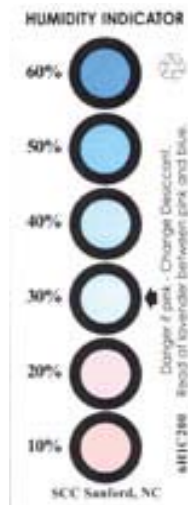

6HIC200
200枚/缶
10%20%30%40%50%60%

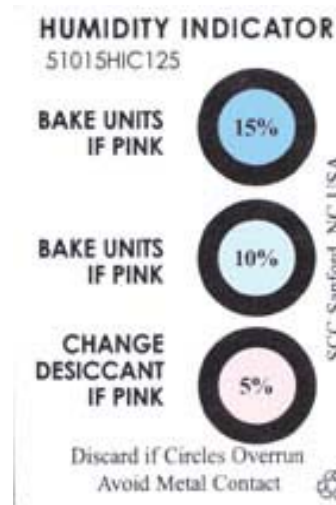

51015HIC125
125枚/缶
5%10%15%

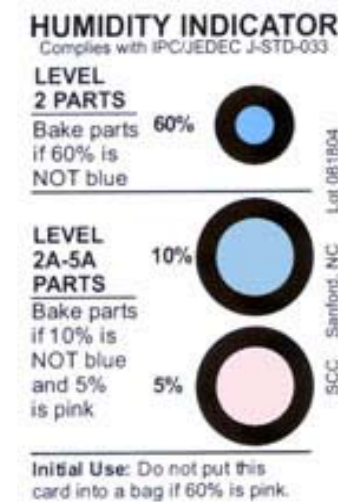

51060HIC125
125枚/缶
5%10%60%

⑦ フィールドサービスキット

製品名	詳細(1キット)
8012J	フィールドサービスキット マット1枚/グラウンドコード4.5m1本/リストストラップ1個(コード長1.5m)
8501	フィールドサービスキット マット1枚/グラウンドコードアセンブリー1本/リストストラップ1個/ワニぐちクリップ1個



8012J



8501

⑧ ヒート/バキュームシーラー



Heat Sealer
500210
600210

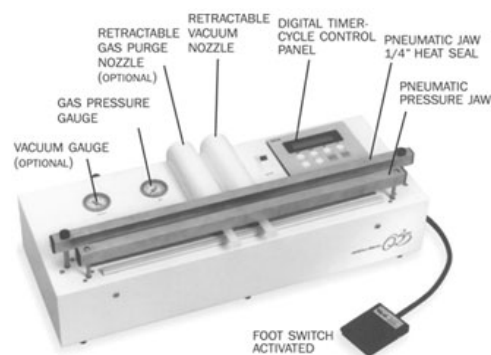

635 Vacuum Sealer

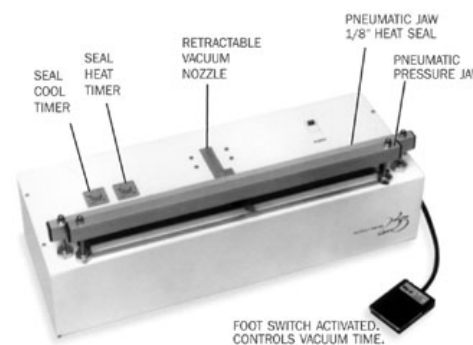

235 Vacuum Sealer

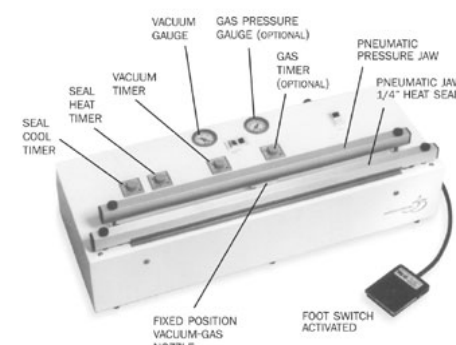

35 Vacuum Sealer

⑨ ラベル

Satic Labels



Caution Label
P/N: CLABEL2X2



Large Caution Label
P/N: CLABEL4X4



Small Attention Label
P/N: ALABEL5/8X2



Attention Label
P/N: ALABEL



MIL 129 Label
P/N: 129LABEL

Moisture Labels



113Moisture Warning Label
P/N:113LABEL

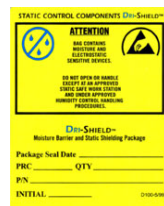

Moisture Warning Label
P/N: DRILABEL

Signs and Posters



ESD Warning Sign 4x10
P/N: ESDSIGN4X10



ESD Warning Sign 8.5x11
P/N: ESDSIGN8.5X11



ESD Warning Sign 17x22
P/N: SIGN17X22E (English)
P/N: SIGN17X22S (Spanish)



RoHS Lead-Free Labels



RoHS Label
P/N: ROHSLABEL

Aisle Marking Tape



Lead-Free Aisle Marking Tape
P/N: RAISLETAPE54



Aisle Marking Tape
P/N:
AISI FTAPPE54



Label Dispenser
P/N: LABELDISPNSR

⑪ イオナイザー



イオナイズドエアープロア964



イオナイズドエアープロア967



ベンチトップエアークイオナイザー963



ミニエアークイオナイザー960



エアークイオナイザー966



イオナイズドエアークン980

2008/01/18更新 原貿易(株)ESD担当 藤井

〒221-0841 横浜市神奈川区松本町4丁目28-2
TEL 045-317-2251
FAX 045-317-2252
<http://www.harabo.co.jp/>